

たい かい き ろく
《 大会 記録 》

だい かいさっぽろ ししゅう しゃ たいかい
第24回札幌市障がい者スポーツ大会

すずらんピック2024

たっ きゅう きょう ぎ
卓 球 競 技



かいさい きじつ
開催期日

ねん がつ にち にち
2024年5月12日(日)

きょうぎ かいじょう
競技会場

さっ ぼろ し きた く たい いく かん
札幌市北区体育館

しゅ さい
主 催

さっ ぼろ し
札幌市

さっ ぼろ ししゅう しゃ きょうかい
札幌市障がい者スポーツ協会

きょう さい
共 催

札幌市手をつなぐ育成会

札幌市精神障害者家族連合会

きょうぎ しゅかん
競技主管

さっ ぼろ たっ きゅう れん めい
札幌卓球連盟

一 般 卓 球
いっ ばん たっ きゅう
しんたい ちてき せいしん
 (身体・知的・精神)

リーグ戦の試合順 3人組 (①2-3 ②1-3 ③1-2)

【1】肢 体 (男子) 14 片側障害

1コート

No.	くぶん ぶべつ 区分 - 部別	し せい 氏 名	ほりぐち 堀口	ましも 真下	うえの 上野	しょうはい 勝 敗	じゅんい 順位
1	14-2	ほりぐち ゆういち 堀口 雄市	/	3-0	1-3	1-1	2
2	14-2	ましも こういち 真下 攻一		0-3	0-3	0-2	3
3	14-2	うえの けんいち 上野 憲一		3-1	3-0	2-0	1

試合順 ① ましも うえの 真下 - 上野 ② ほりぐち うえの 堀口 - 上野 ③ ほりぐち ましも 堀口 - 真下

【2】肢 体 (男子) 4 片大腿切断または、両下腿切断 片下肢完全または、両下肢不完全

2コート

3 片下腿切断または、片下肢不完全

No.	くぶん ぶべつ 区分 - 部別	し せい 氏 名	こにし 小西	さくらだ 桜田	さわせ 沢瀬	しょうはい 勝 敗	じゅんい 順位
1	4-2	こにし けんじ 小西 健二	/	3-0	0-3	1-1	2
2	4-2	さくらだ いさむ 桜田 勇		0-3	0-3	0-2	3
3	3-2	さわせ ただ 沢瀬 忠夫		3-0	3-0	2-0	1

試合順 ① さくらだ さわせ 桜田 - 沢瀬 ② こにし さわせ 小西 - 沢瀬 ③ こにし さくらだ 小西 - 桜田

※試合については、5ゲーム(3ゲーム先取)で行います。

- 【3】^し肢^{たい}体 (男子) 1 ^{かたじょうしししょうがい}片上肢障害
 3コート 2 ^{りょうじょうしししょうがい}両上肢障害

No.	くぶん - 部別	し 氏 めい 名	たかはし 高橋	おおくら 大倉	みつはし 三橋	しょうはい 勝敗	じゅんい 順位
1	1-2	たかはし こうじ 高橋 晃司		0-3	-	0-1	2
2	2-2	おおくら よしはる 大倉 由晴	3-0		-	1-0	1
3	2-2	みつはし まさよし 三橋 正義	-	-		-	棄権

- 試合順 ① ^{おおくら}大倉 - ^{みつはし}三橋 ② ^{たかはし}高橋 - ^{みつはし}三橋 ③ ^{たかはし}高橋 - ^{おおくら}大倉

- 【4】^し肢^{たい}体 (男子) 5 ^{かたかたたい}片下腿および^{かただいたいせつだん}片大腿切断、^{りょうだいたいせつだん}両大腿切断または、^{りょうかしかんぜん}両下肢完全 (松葉杖)
 4コート 11 ^{つえ}杖または、^{まつばつえ}松葉杖使用
 12 ^{じょうし ふずい うんどう}上肢に不随運動あり

No.	くぶん - 部別	し 氏 めい 名	おおき 大木	おおつか 大塚	ふじい 藤井	しょうはい 勝敗	じゅんい 順位
1	12-2	おおき たつや 大木 竜也		0-3	2-3	0-2	3
2	5-2	おおつか はじめ 大塚 肇	3-0		3-1	2-0	1
3	11-2	ふじい かずお 藤井 和雄	3-2	1-3		1-1	2

- 試合順 ① ^{おおつか}大塚 - ^{ふじい}藤井 ② ^{おおき}大木 - ^{ふじい}藤井 ③ ^{おおき}大木 - ^{おおつか}大塚

※試合については、5ゲーム(3ゲーム先取)で行います。

リーグ戦の試合順 ^{せん しあいじゆん} 3人組 (①2-3 ②1-3 ③1-2)

- 【5】 ^{し たいちようかく だんし} 肢体・聴覚 (男子) 13 ^{じようし ふずいうんどう} 上肢に不随運動なし
 5コート 14 ^{かたがわしようがい} 片側障害
 17 ^{ちようかくしようがい} 聴覚障害

No.	くぶん ぶべつ 区分 - 部別	し 氏 氏名	なかざわ 中澤	ふなと 船戸	まつくら 松倉	しょうはい 勝敗	じゆんい 順位
1	17-1	なかざわ たかあき 中澤 孝亮	/	0-3	0-3	0-2	3
2	13-1	ふなと りく 船戸 理来		3-0	3-0	2-0	1
3	14-1	まつくら じようじ 松倉 譲二		3-0	0-3	1-1	2

試合順 ^{しあいじゆん} ① 船戸 - 松倉 ② 中澤 - 松倉 ③ 中澤 - 船戸

トーナメント戦の試合順 ^{せん しあいじゆん} 4人組 (①1-2 ②3-4 ③①負-②負 ④①勝-②勝)

- 【6】 ^{し たい ちようかく じよし} 肢体・聴覚 (女子) 5 ^{かたかたい かただいたいせつだん りようだいたいせつだん りようかしかんぜん まつばづえ} 片下腿および片大腿切断、両大腿切断または、両下肢完全 (松葉杖)
 6コート 13 ^{じようし ふずいうんどう} 上肢に不随運動なし
 14 ^{かたがわしようがい} 片側障害
 17 ^{ちようかくしようがい} 聴覚障害

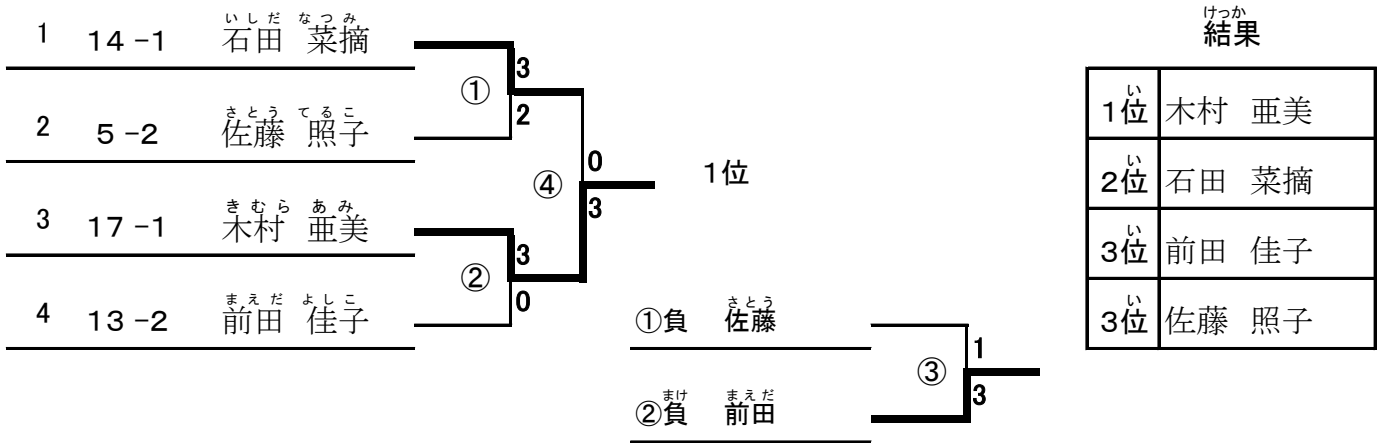

※試合については、5ゲーム(3ゲーム先取)で行います。

トーナメント戦の試合順 4人組 (①1-2 ②3-4 ③①負け-②負け ④①勝ち-②勝ち)

【7】知的 (女子) 18 少年・壮年 (Aグループリーグ)
7コート

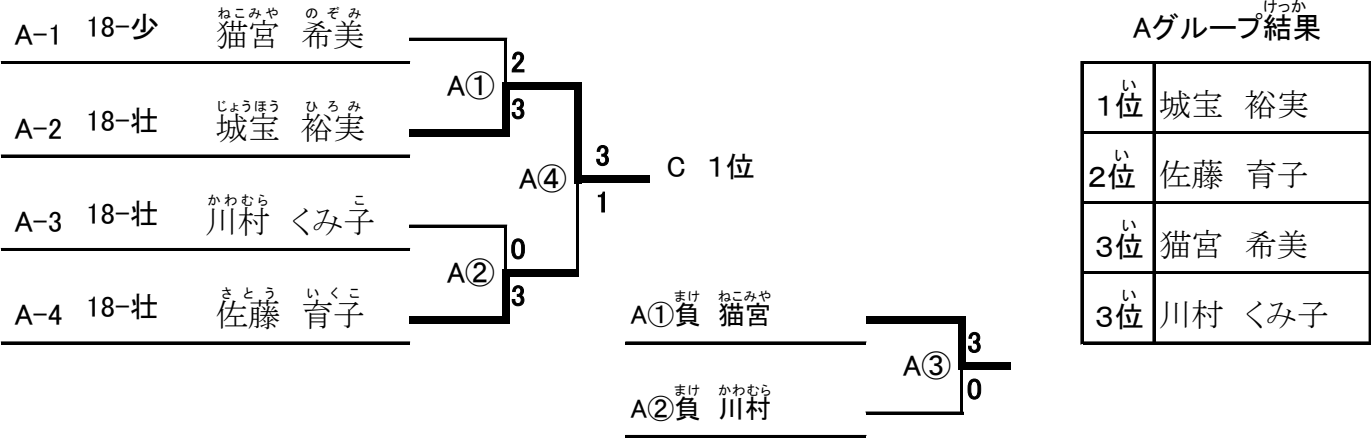

リーグ戦の試合順 3人組 (①2-3 ②1-3 ③1-2)

【8】知的 (女子) 18 青年 (Bグループリーグ)
8コート

No.	くぶん ぶべつ 区分 - 部別	し せい 氏 名	くろさか 黒坂	くぼた 久保田	たにぐち 谷口	しょうはい 勝 敗	じゅんい 順位
B-1	18 - 青	くろさか かおる 黒坂 薫	/	3-0	3-0	2-0	1
B-2	18 - 青	くぼた ゆうか 久保田 裕花	0-3	/	3-0	1-1	2
B-3	18 - 青	たにぐち みお 谷口 未央	0-3	0-3	/	0-2	3

試合順 ① 久保田-谷口 ② 黒坂-谷口 ③ 黒坂-久保田

※試合については、5ゲーム(3ゲーム先取)で行います。

【9】知的 (男子) 18 少年 (Cグループトーナメント)

9コート

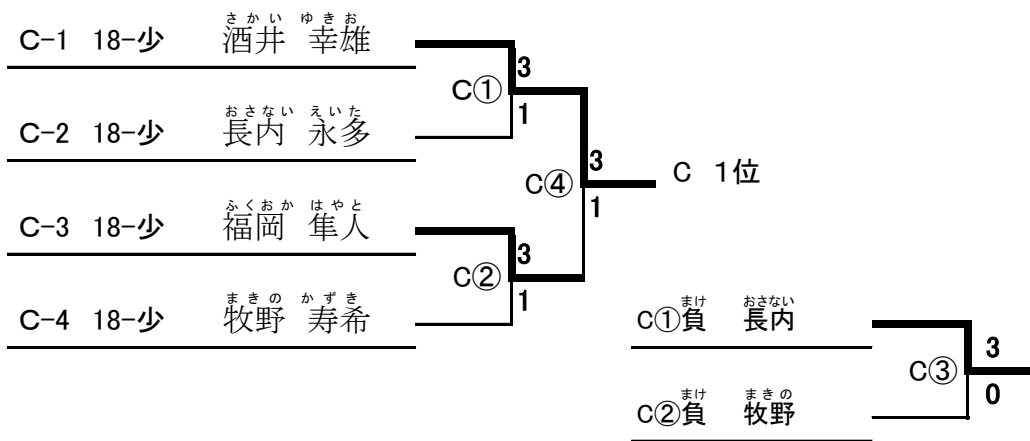

Cグループ結果

1位	酒井 幸雄
2位	福岡 隼人
3位	長内 永多
3位	牧野 寿希

【10】知的 (男子) 18 少年 (Dグループトーナメント)

10コート

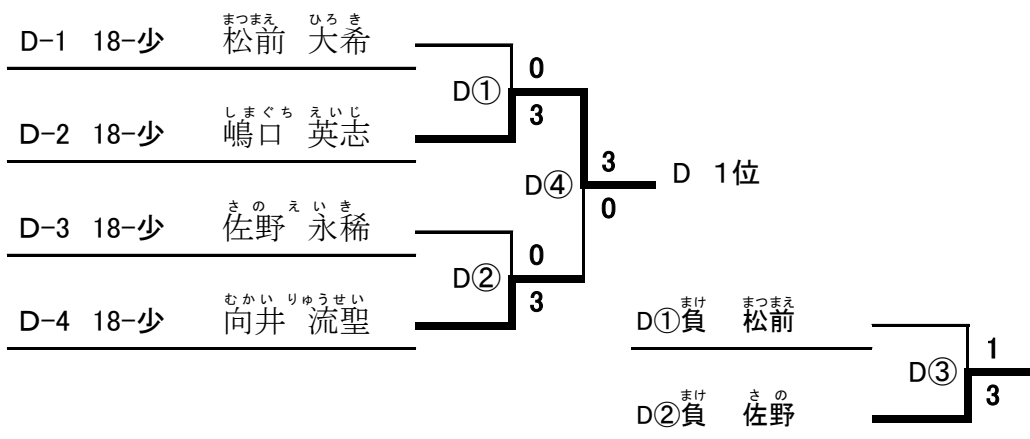

Dグループ結果

1位	嶋口 英志
2位	向井 流聖
3位	佐野 永稀
3位	松前 大希

※試合については、5ゲーム(3ゲーム先取)で行います。

リーグ戦の試合順

3人組 (①2-3 ②1-3 ③1-2)

【11】知的 (男子) 18 少年 (Eグループリーグ)

11コート

No.	くぶん ぶべつ 区分 - 部別	し 氏 氏名	のむら 野村	はせがわ 長谷川	くりはら 栗原	しょうはい 勝敗	じゅんい 順位
E-1	18 - 少	のむら ゆうと 野村 勇斗		3-1	3-0	2-0	1
E-2	18 - 少	はせがわ けんと 長谷川 絢	1-3		3-0	1-1	2
E-3	18 - 少	くりはら こうたろう 栗原 光太郎	0-3	0-3		0-2	3

試合順 ① 長谷川-栗原 ② 野村-栗原 ③ 野村-長谷川

【12】知的 (男子) 18 少年 (Fグループリーグ)

12コート

No.	くぶん ぶべつ 区分 - 部別	し 氏 氏名	いしい 石井	わだ 和田	かなざわ 金沢	しょうはい 勝敗	じゅんい 順位
F-1	18 - 少	いしい はる 石井 羽流		1-3	2-3	0-2	3
F-2	18 - 少	わだ なりあ 和田 響亜	3-1		3-0	2-0	1
F-3	18 - 少	かなざわ しょうご 金澤 章吾	3-2	0-3		1-1	2

試合順 ① 和田-金澤 ② 石井-金澤 ③ 石井-和田

※試合については、5ゲーム(3ゲーム先取)で行います。

トーナメント戦の試合順 4人組 (①1-2 ②3-4 ③①負け-②負け ④①勝ち-②勝ち)

【13】知的 (男子) 18 青年 (Gグループトーナメント)

13コート

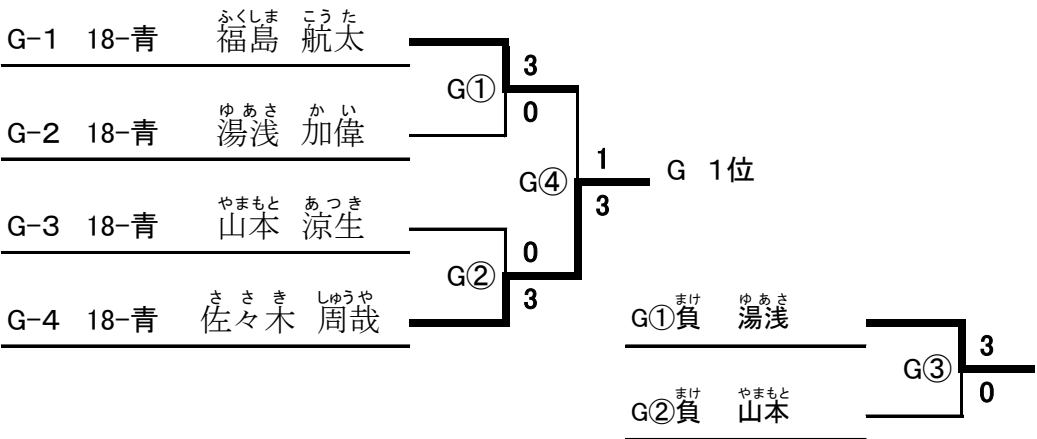

Gグループ結果

1位	佐々木 周哉
2位	福島 航太
3位	湯浅 加偉
3位	山本 涼生

【14】知的 (男子) 18 壮年 (Hグループリーグ)

14コート・15コート

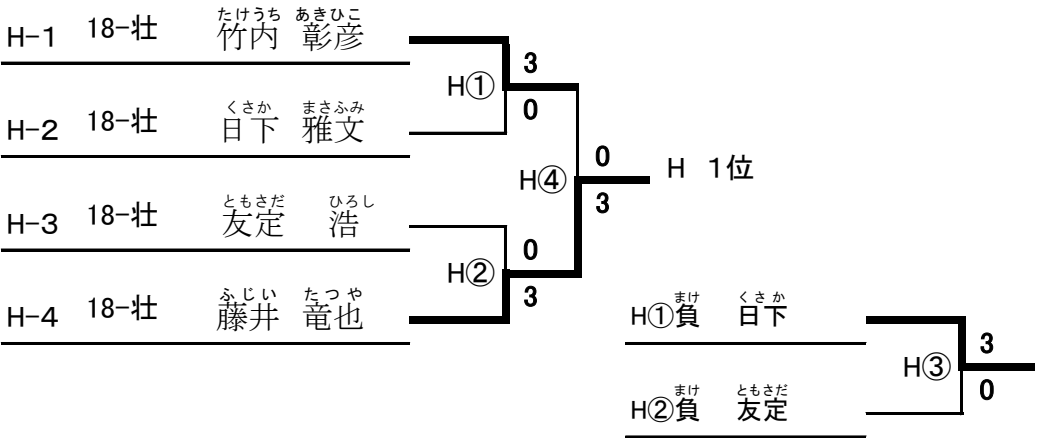

Hグループ結果

1位	藤井 竜也
2位	竹内 彰彦
3位	日下 雅文
3位	友定 浩

※試合については、5ゲーム(3ゲーム先取)で行います。

【16】精神 (男子) 19 精神障害 (I グループ トーナメント)

16コート

No.	くぶん 区分	し 氏	めい 名	しみず 清水	ぼんの 板野	やまうち 山内	しょうはい 勝敗	じゅんい 順位
I-1	19	しみず 清水	しんご 慎吾		0-3	0-3	0-2	3
I-2	19	ぼんの 坂野	よしひこ 嘉彦	3-0		2-3	1-1	2
I-3	19	やまうち 山内	たけし 健司	3-0	3-2		2-0	1

試合順 ① 坂野-山内 ② 清水-山内 ③ 清水-坂野

【17】精神 (男子) 19 精神障害 (IIグループ トーナメント)

17コート

No.	くぶん 区分	し 氏	めい 名	さわだ 澤田	やまもと 山本	たなべ 田辺	しょうはい 勝敗	じゅんい 順位
II-1	19	さわだ 澤田	しげのり 茂則		3-0	0-3	1-1	2
II-2	19	やまもと 山本	はるお 春雄	0-3		0-3	0-2	3
II-3	19	たなべ 田辺	つねお 恒夫	3-0	3-0		2-0	1

試合順 ① 山本-田辺 ② 澤田-田辺 ③ 澤田-山本

※試合については、5ゲーム(3ゲーム先取)で行います。

トーナメント戦の試合順 4人組 (①1-2 ②3-4 ③①負け-②負け ④①勝ち-②勝ち)

【18】精神 (男子) 19 精神障害 (IIIグループ トーナメント)
18コート

III-1	柴田 悠貴	III①	3
III-2	佐々木 英之		0
III-3	早崎 宣光	III④	0
III-4	佐藤 元勲		3

III 1位

III①負け	佐々木	III③	0
III②負け	早崎		3

1位	佐藤 元勲
2位	柴田 悠貴
3位	早崎 宣光
3位	佐々木 英之

リーグ戦の試合順 3人組 (①2-3 ②1-3 ③1-2)

【19】精神 (男子) 19 精神障害 (IVグループ トーナメント)
19コート

No.	くぶん 区分	し 氏 めい 名	うえの 上野	むらかみ 村上	いわせ 岩瀬	しょうはい 勝 敗	じゅんい 順位
IV-1	19	うえの ひろき 上野 裕樹	/	3-0	2-3	1-1	2
IV-2	19	むらかみ たけひろ 村上 毅洋		0-3	0-3	0-2	3
IV-3	19	いわぶち たつや 岩淵 達也		3-2	3-0	2-0	1

試合順 ① 村上-岩淵 ② 上野-岩淵 ③ 上野-村上

※試合については、5ゲーム(3ゲーム先取)で行います。

【20】精神 (男子) 19 精神障害 (Vグループ トーナメント)

20コート

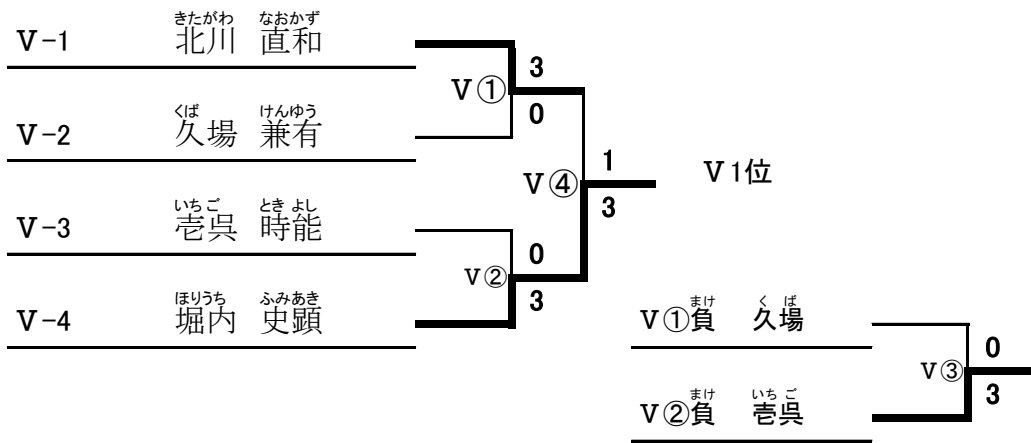

V グループ結果

1位	堀内 史顕
2位	北川 直和
3位	壺呉 時能
3位	久場 兼有

【21】精神 (女子) 19 精神障害 (VIグループ トーナメント)

21コート

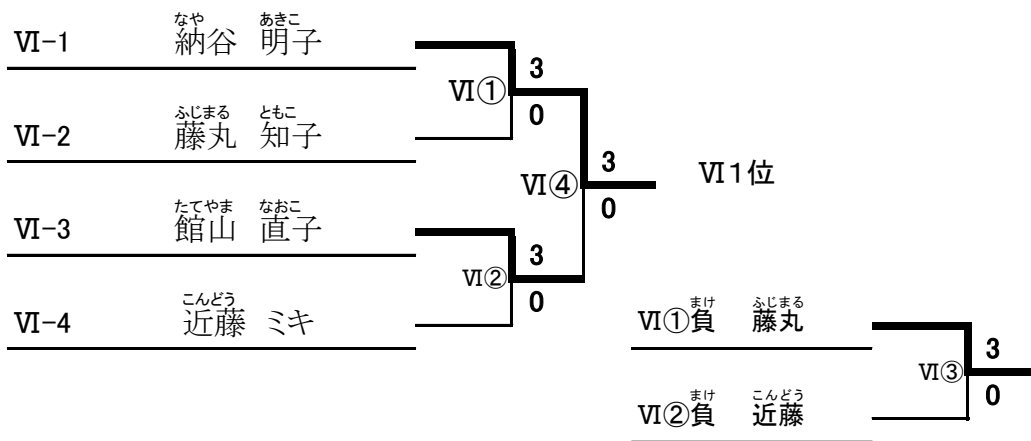

VI グループ結果

1位	納谷 明子
2位	館山 直子
3位	藤丸 知子
3位	近藤 ミキ

※試合については、5ゲーム(3ゲーム先取)で行います。

一般卓球 男子・女子オープン戦トーナメント(身体・知的・精神合同)

①～⑯はコート番号です。 ○組合せは事務局で抽選で決定

【男子A】

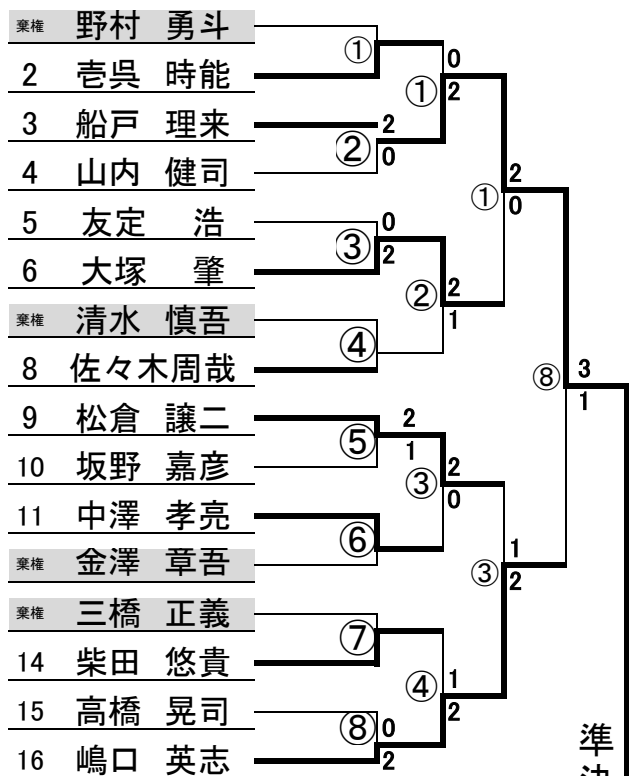

【男子C】

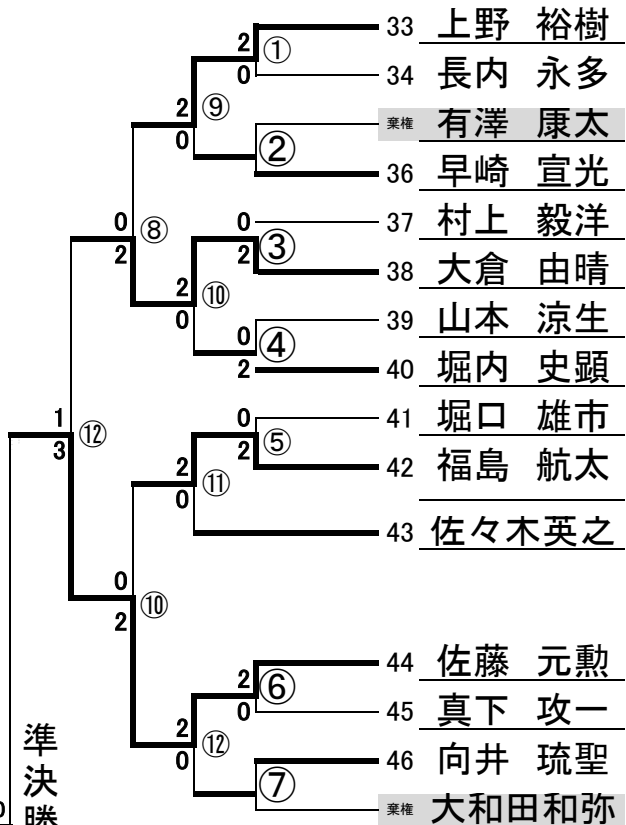

【男子B】

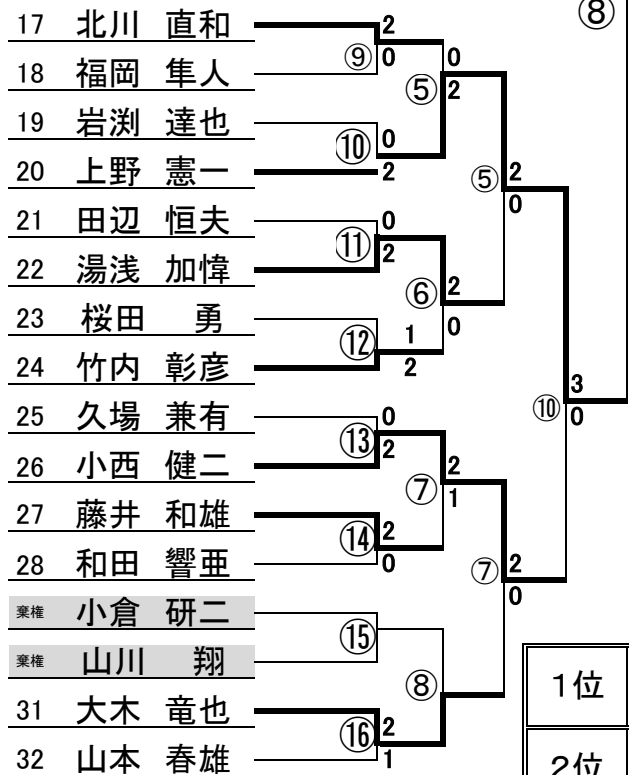

【女子】

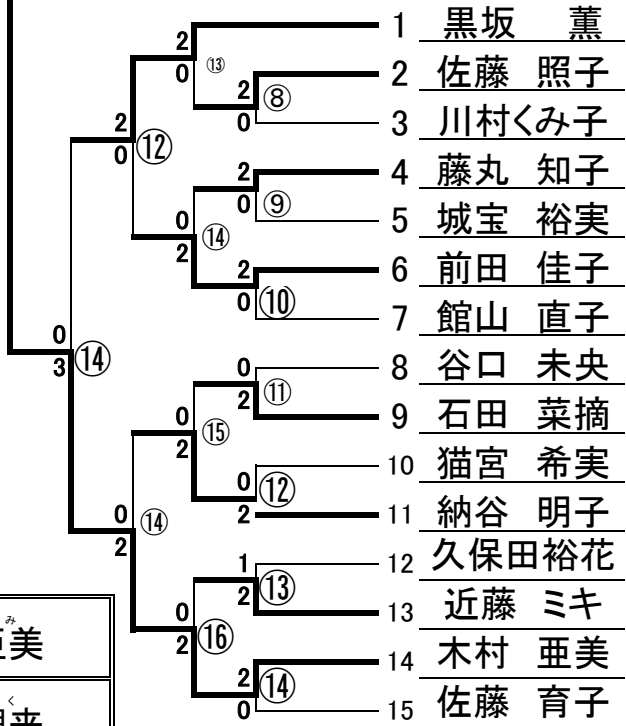

準決勝1	準決勝2	決勝
⑧	⑩	⑪
3 1	3 0	3 0
2 2	3 3	1 1
⑧	⑩	⑪
1位	2位	3位
木村 亜美	船戸 理来	上野 憲一
4位		
佐藤 元勲		

※試合は 3ゲーム(2ゲーム先取)で行います。